

XG-Serie Waagen - Datenblatt

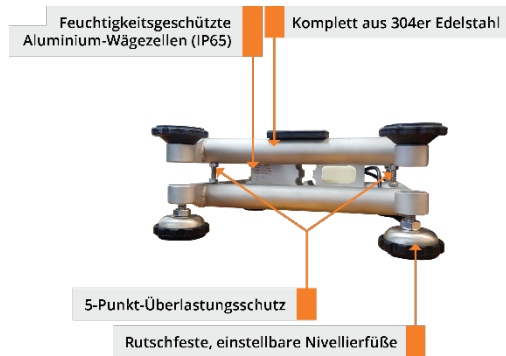

- NMI-geprüft 6/4C/256/ & Zertifikat 2450 (Neuseeland)
- Komplett aus 304er Edelstahl
- Rutschfeste, einstellbare Nivellierfüße
- 36-38 mm 304 Edelstahl-Stativ oder Edelstahl-Frontbügel als Option
- Feuchtigkeitsgeschützte Aluminium-Wägezellen (IP65)
- 5-Punkt-Überlastungsschutz
- Der Überlastzähler erhöht sich jedes Mal, wenn die Waage überlastet wurde

Die XG-Serie von Rinstrum ist eine robuste, kosteneffiziente Tischwaage, die für den jahrelangen robusten Einsatz konzipiert wurde. Die Größen reichen von 300mm x 300mm bis 500mm x 600mm mit Kapazitäten von 15kg im Einzelbereich oder 6kg im Mehrbereich bis 300kg in geeichten Versionen und bis zu 500kg in nicht geeichten Versionen. Die Waage ist mit verschiedenen Montageoptionen und passender Indikator-Firmware erhältlich, um optimal auf die Anforderungen der Anwendung und der Arbeitsumgebung abgestimmt zu sein.

Optionale M12-Kabel ermöglichen eine schnelle Inbetriebnahme und das einfache Übertragen gespeicherter RIS-Einstellungen über ein Anzeigegerät. In Kombination mit der Werkskalibrierung ist diese Plattformserie die perfekte Lösung für Direktversandkunden.

Einfache Wartung und Bedienung

- Klarer offener Rahmen - leicht sauber zu halten
- Abnehmbare Plattform mit niedrigem Rand - lenkt Spritzer ab und erleichtert die Reinigung
- Stabile Konstruktion - kein Verziehen
- 2-Achsen-Drehkopf am Stativ - für den besten Sichtwinkel des Bedieners

Kapazität x Auflösung	300 x 300 (S)	300 x 400 (M)	400 x 500 (L)	500 x 600 (XL)
15 kg x 0.005 kg	✓	✓	-	-
30 kg x 0.01 kg	✓	✓	✓	-
60 kg x 0.02 kg	✓	✓	✓	✓
150 kg x 0.05 kg	✓	✓	✓	✓
300 kg x 0.1 kg	-	-	✓	✓

- Optionen zur individuellen Anpassung von Kapazität, Auflösung und Basis verfügbar



Smartes Wiegen

- Flexible werkseitige Montageoptionen:
 - Erhältlich mit kurzem oder langem Stativ oder, für die Wandmontage, ohne Stativ.
 - Frontmontage bei C3 und R3
- Flexible Firmware für erweiterte Funktionalität für komplexere Anwendungen:
 - z.B.Sollwerte
 - Erweiterte Tierwägung

... das ist smartes Wiegen!

C320 Indikator

- Unabhängig abgedichtetes Tastenfeld mit mechanischen Schlüsselschaltern
- Schwerkraftkompensation
- Integrierter Alibi-Speicher (DSD)
- Konfigurierbare RGB-Hintergrundbeleuchtung mit 9 Farben für Mehrbereichskontrollwage und -anzeige
- Hinweis: C350 und C357 sind auf Anfrage erhältlich.



Firmware (K301)		
Wä geeinheiten	lb, oz, kg, g, t, TN, lb:oz	
Anwendungsmodi	Wiegen, Autotarieren, Akkumulieren, Stückzählen, Kontrollwiegen	
Comms Schnittstelle	Optional RS232, RS485, 20mA, 4-20mA / 0-10V	
Kalibrierung	Optionen für Quick, Zero, Span, 10-Punkt-Linearisierung, gravimetrische Kompensation	
Zubehör	M6201 RS232-Karte M6203 RS485-Karte	
Bauwesen		
Anzeige	RGB beleuchtetes LCD mit sechs 20 mm hohen Ziffern mit Einheiten und Anzeigen, 9-Segment	
Gehäusematerialien	Harzlegierung	
DC	5-24 VDC	Trommelstecker mit Steckerpaket
	Batterie	4 x AA-Batterien
IP-Bewertung	IP20	

* Je nach benötigter Funktionalität ist eine andere Firmware verfügbar



X320 Indikator

- Robustes Gehäuse - Schlagfestes Gehäuse aus Verbundlegierung
- Schutzart IP68 und IP69K
- AC/DC/Batterie-Stromversorgungsoptionen
- Kontrollwiegun g/ Checkweighing

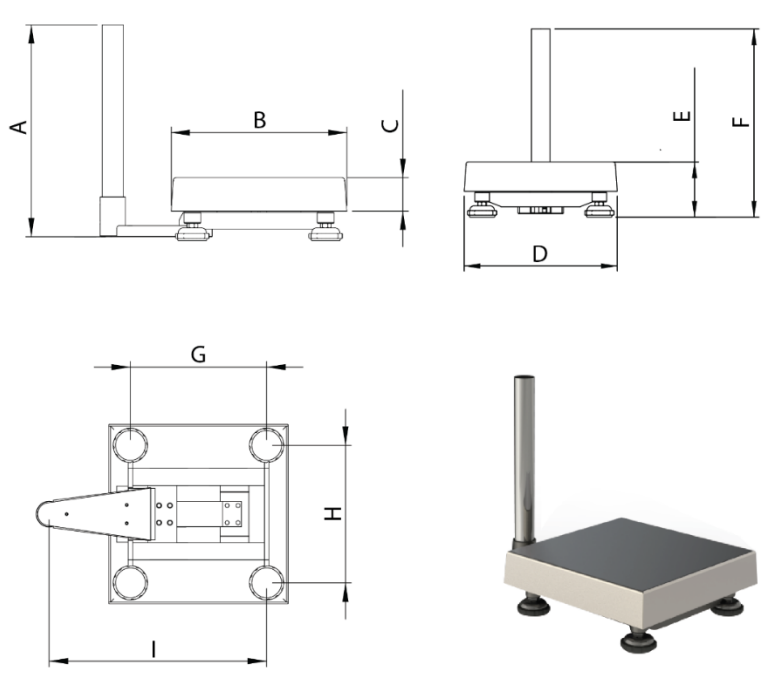

Firmware (K376)	
Wä geeinheiten	lb, oz, kg, g, t
Anwendungsmodi	Wiegen, Autotarieren, Akkumulieren, Stückzählen, Kontrollwiegen
Kontrolle der Wä geeanzeige	3 Farb-LEDs, optionale Lichtsäule
Comms Schnittstelle	Inklusive RS232
Kalibrierung	Optionen für Quick, Zero, Span, gravimetrische Kompensation
Bauwesen	
Material	IP69k-zertifizierte Verbundlegierung
Anzeige	LED-hintergrundbeleuchtetes LCD mit sechs 20 mm hohen Ziffern mit Einheiten und Anzeigen
Tastatur	Kapazitive Berührung ohne bewegliche Teile
Strom	120/240VAC, Weitbereichs-Gleichstrom oder werkseitige Batterie/Akku-Optionen

XG-Waagen Spezifikationen

XG Plattformbasis				
Material der Wiegezelle	IP65, Aluminium (optional Edelstahl)			
Zulassung	NMI: 6/4C/256 Zertifikat 2450 (Neuseeland)			
Zusammensetzung des Rahmens/ der Plattform/ des Fußes	304 Edelstahl			
Reproduzierbarkeit	+/- 1 Teilung			
Linearität	+/- 1 Teilung			
Abmessungen				
				
				
Dimension	300 x 300 (S)	300 x 400 (M)	400 x 500 (L)	500 x 600 (XL)
	mm	mm	mm	mm
A*	376	376	676	676
B	297.5	397.5	497.5	597.5
C	60.3	60.3	60.3	75
D	297.5	297.5	397.5	497.5
E**	113.5 – 118.5	112.5 – 117.5	116.5 – 121.5	136.5 – 151.5
F**	383.5 – 388.5	383.5 – 388.5	683.5 – 688.5	683.5 – 698.5
G	240	340	440	540
H	240	240	340	440
I	338.4	438.4	538.4	637.9
<p>*Die Waage kann entweder ohne Stativ, mit kurzem oder langem Stativ oder mit Frontmontage geliefert werden.</p> <p>** Die minimale und maximale Höhe hängt von der Einstellung der FüÙe ab.</p>				