

## R400 Serie – Datenblätter



- 100,000 d @ 0,25  $\mu$ V/d
- Eichfähig zugelassen  
Australien, Europa und USA
- Integrierte RS232/RS485
- IP65 ABS oder Edelstahl-gehäuse
- 16 x 350-Ohm Wägezellen
- Ethernet Support
- Robustes präzises Analogausgangsmodul

Die Indikatoren der R400 Serie wurden sowohl für den Installateur als auch den Betreiber entwickelt und decken ein breites Spektrum an Anwendungen ab. Sie wurden für eine lange Lebensdauer konstruiert und gebaut, wobei Zuverlässigkeit an erster Stelle steht. Das modulare Design ermöglicht eine Inbetriebnahme der Installation lediglich mit den notwendigen Komponenten, das spart Zeit und Geld. Mit mehr als neun (9) verfügbaren Firmware-Versionen ist der R400 Indikator ein idealer Indikator für Händler und Vertriebe, da er die Ausbildung des Bedieners vereinfacht und Lagerbestände reduziert.

**Flexibilität** ist der Schlüssel mit dem hervorragenden modularen Zubehör-Design. Die Module beinhalten zusätzliche serielle Optionen, Ein-/Ausgänge, Analogausgänge, externe Tasten, Ethernet, Alibi (Datenspeichergerät) und Batterie oder AC-Optionen.

**Bessere Gehäuse** - drei Gehäusetyper stehen zur Verfügung:

- R420 (ABS) mit Schutzart IP65
- R423 (Edelstahl-Schalttafeleinbau) mit Schutzart IP66
- R427 (Edelstahl-Vollgehäuse) mit Schutzart IP66

Beide Gehäuse wurden mit besonderer Aufmerksamkeit zum Detail konzipiert, um deren Zuverlässigkeit in dem Bereich zu erhöhen. Dadurch lassen sich ungeplante Ausfallzeiten und Servicekosten reduzieren. Die R423 nutzt zum Beispiel eine schlagfeste Polycarbonatscheibe, um das LCD vor Stößen zu schützen.

**Einfache Einrichtung** - Verwendung des Menüsystems direkt über die alphanumerische Tastatur oder die Konfiguration View400 auf einem PC.

**Bedienerfreundlich** - große Multisegment-Anzeige, die logische Benutzerzeichen zusammen mit vorprogrammierten und programmierbaren Funktionstasten verwendet. Der Ausdruck kann mit benutzerdefinierten Protokoll-, Prozesslisten- oder Berichtsausdrücken angepasst werden. Die primäre Anzeige ist 29mm (1,1") und die sekundäre Anzeige 18mm hoch.

**Robuster Wägezellen-Eingang** - vorgesehen für 16x320 Ohm Wägezellen; bietet Flexibilität und reduziert die Notwendigkeit für Summierungs-Hardware, vereinfacht die Installation und spart Geld. Der Wägezellen-Eingang ist durch onboard Dioden geschützt, um Schäden durch äußere Überspannungen zu begrenzen.

**Netzwerkfähigkeit** - Support für Ethernet, um die Integration in größere Steuerungssysteme zu verbessern.

### Module

Für die Flexibilität der Serie R400 sorgt ihre breite Palette von Modulen, die einfach zu konfigurieren sind und sich nahtlos auf der Rückseite des Indikators aufstecken lassen. Es gibt 4 Modul-Steckplätze, über welche ein Indikator nur mit den benötigten Funktionen der jeweiligen Installation versehen werden kann.

#### Robuste Ein- und Ausgangsmodule (M4301, M4311, M4321, M4331)

Ein R400 Indikator kann mit bis zu 32 I/Os versehen werden. Diese I/Os sind elektrisch isoliert, ermöglichen eine direkte Verbindung mit einer SPS und können Niederspannungsantriebe direkt betreiben.

- Isolierte High Side (400mA Stromquelle) Treiber können Niederspannungsantriebe direkt betreiben oder können direkt mit SPS-Steuerungen verbunden werden.

- Jedes Modul verfügt über 8 digitale I/O Ports, die auf eine max. Eingangsspannung von 30V begrenzt sind und bis zu 400mA treiben können.
- Direkte Verbindung zwischen I/O Schaltpunkten wird unterstützt
- Eingänge sind isoliert, um Systemrauschen standzuhalten.

#### **Tastenmodul (M4302)**

Das Tastenmodul bietet 4 spannungsfreie Eingänge für den Einsatz mit Schaltern oder Wählräder (Thumbwheels). Die spannungsfreien Eingänge machen die Verkabelung von komplizierten Eingangs-Treiberschaltungen überflüssig.

#### **Isolierte Kommunikationsmodule**

Kommunikationsmodule existieren zusätzlich zu den integrierten RS232/RS485 Ports an den R400 Indikatoren.

- **Vollständig isoliert** und empfohlen für Anwendungen, bei denen die Gefahr von Blitzeinschlägen oder Überspannungen besteht oder bei denen zusätzliche Kommunikations-Ports erforderlich sind.
- M4201 RS232/RS232, M4202 RS232/RS485, M4203 RS485/RS485

#### **Präzises robustes analoges Ausgangsmodul (M4401)**

Das Analogmodul bietet einen 4-20mA oder 0-10V Analogausgang und zwei digitale I/Os.

- **Isoliert**, um Systemrauschen und Störungen standzuhalten, dadurch werden unnötige Einsätze reduziert;
- **Präzise** mit einer 400Hz (2,5msek.) Aktualisierungsrate und einer Auflösung von 1/65,000. Die schnelle Aktualisierung und hohe Konversionsrate von Digital zu Analog ergeben eine glatte Ausgangskurve, die es der SPS ermöglicht realistischere Werte zu lesen (2,5msek. Schritt)
- **Skalierbar** entsprechend dem Eingang der SPS.
- Unterstützt **zwei digitale I/Os** wie bei M4301

#### **Datenspeichermodul (M4501)**

Das Datenspeichermodul verfügt über einen permanenten Alibispeicher (6M Bytes) gemäß WELMEC 7,2 L. Kompatibel mit späteren Software-Versionen.

#### **Ethernet (M4223-USER)**

Das Ethernet-Modul verfügt über eine 10/100 Base TX mit Auto-Übertragung (1 Raw bi-direktionaler Port und 10 Raw Ports, die nur übertragen).

## Zubehör

#### **Konverter 0-10V/4-20mA Eingang (M4902)**

Verbindet sich mit dem Wägezelleneingang der Indikatoren der R400 Serie, um einen Strom- oder Spannungseingang bereitzustellen. Nützlich, wenn ein Indikator einen Eingang von Lastbolzen verwenden muss, z.B. auf einer Kranwaage. Geeignet für Druck-, Verschiebungs-, oder Dehnungsaufnehmer, die 4-20mA oder 0-10V analoge Signale abgeben.

#### **rin-LINK**

Der magnetisch gekoppelte rin-LINK auf der Frontseite ermöglicht eine bequeme temporäre Verbindung mit einem Laptop – Zugang zur Rückseite des Indikators ist nicht erforderlich.

- Übertragung von Einstellungen und Kalibrier-Informationen
- Download von Software-Upgrades

#### **Relais Module (M4901 und M4906)**

In Verbindung mit einem I/O Modul, bieten die Relais Module 8 spannungsfreie Relaisausgänge bis zu 250VAC und 8A, entweder in 12 oder 24V verfügbar.

- DIN Hutschienenmontage.
- Verfügt über N/O (normal offen) und N/C (normal geschlossen) Kontakte für jeden Ausgang.

## Intelligentes Wiegen

### Erstklassige Diagnostik

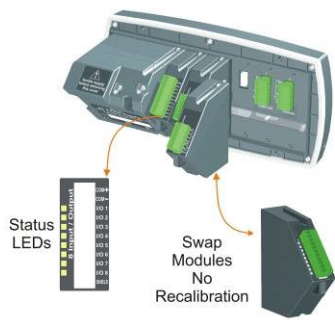

Die Indikatoren der R400-Serie verfügen über eine Reihe von Diagnose-Tools und Funktionen, die bei der Inbetriebnahme und Wartung des Systems unterstützen.

**Hardware-Konfigurationsbericht** - fasst zusammen, wie die Indikator-Hardware eingerichtet ist, stellt einen Datensatz für Wartungszwecke oder zur Fehlersuche zur Verfügung

**Kraftausgangs- und Testeingangs-Funktionen** ermöglichen es dem Installateur, die I/O spezifisch zu prüfen als Unterstützung bei der Installation vor Ort

**Module können ein- und ausgewechselt werden** - ohne Neukalibrierung des Indikators, das spart Zeit und Aufwand

**Status-LED** bei jeder I/O;

**Überlastzähler** um zu überprüfen, ob die Waage überlastet wurde.

## R400 Series – K405 Statische Achse – Datenblatt

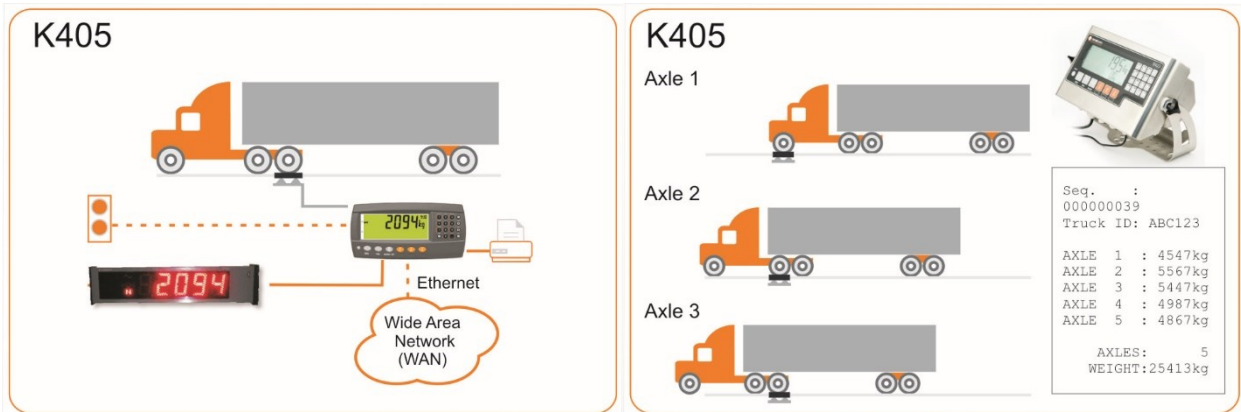

- 250 LKW-IDs (Produkte)
- Voreingestellte Tarier- und Akkumulationsdaten für jede LKW-ID
- Ein- und Zweitwägung
- Alphanumerische LKW-ID Namen
- Programmierbarer Ausdruck
- Automatischer Ausdruck bei keiner Bewegung
- Simple 2-Tasten-Bedienung



Der K405 baut auf die K404 Standardanwendung der LKW-Verwiegung auf, um die Verwiegung der statischen Achse zu unterstützen, anstatt eine volle Wägebrücke. Für jede Achse gibt es einen automatischen Ausdruck bei keiner Bewegung.

Wie beim K404, ermöglicht er eine Reihe von Anwendungsszenarien in einer Einstellung, von Einwaage/Auswaage bis zu gespeicherten LKW-IDs. Die alphanumerische Tastatur ermöglicht eine einfache Eingabe des Taragewichts und der LKW-IDs. Verfügbar mit 250 LKW-IDs, ist er für Anwendungen mit LKW-Fuhrparks von bis zu 250 geeignet.

### Folgende Anwendungsszenarien sind alle in der einer Einstellung möglich:

- Verwiegung eines LKWs in einem Durchgang über Eingabe des Taragewichts
- Verwiegung eines bekannten LKWs mit gespeicherter LKW-ID und voreingestelltem Taragewicht, Sammlung der Statistik zu dieser LKW-ID.
- Verwiegung in zwei Durchgängen mit Einwaage gefolgt von Auswaage. Das Etikett zeigt Uhrzeit/Datum, Einwaage, Auswaage und Nettogewichte.
- Automatische temporäre LKW-ID zur Vereinfachung einer Verwiegung mit zwei Durchgängen. Die temporäre ID wird mit Beenden der Auswaage gelöscht.

### R400 Indikatoren sind ideal für Wägebrücken:

- Isolierte Kommunikationsmodule für ausgezeichneten Schutz gegen Blitzschlag
- Alle Zusatzmodule, einschließlich der Stromversorgung, können ohne Neukalibrierung ausgetauscht werden.
- Konfiguration und Einrichtung vom Indikator können wiederverwendet und mühelos mit dem Opto-Link an der Frontseite hochgeladen werden.
- Vorkalibrierung mit mV/V spart Zeit bei der Vollkalibrierung

## Intelligentes Wiegen

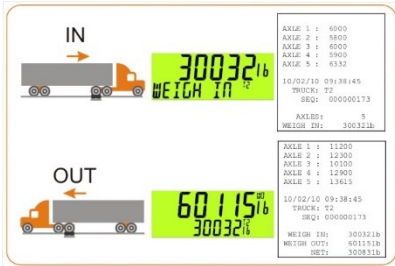

### Einwaage - Auswaage

Der K405 erfasst das Gewicht jeder Achse beim Eingang und nochmal beim Ausgang zusammen mit einem Ausdruck des Gewichts jeder Achse, um dem Fahrer die Gewichtsverteilung zur Verfügung zu stellen.

Das Gewicht der Achse wird automatisch gedruckt, da keine Bewegung erkannt wird.

*.. das nennt man intelligentes Wiegen.*

## Spezifikationstabelle der Serie R400

<b>Auflösung</b>	Bis zu 100,000 d, mindestens 0,25uV/d						
<b>Zulassungen</b>	10,000 d @0,7uV/d NMI (S-463), OIML R76 III/III L NTEP 08-720 FCC, CE, C-Tick						
<b>Zurücksetzen auf Null</b>	+/- 2.0mV/V						
<b>Span-Abgleich</b>	0,1mV/V bis 3,0mV/V						
<b>Speisespannung Wägezelle</b>	7,4V für Wägezellen bis zu 16 x 350 oder 32 x 700-Ohm (4-polig oder 6-polig plus Abschirmung) Max. Gesamtwiderstand der Wägezellen: 1,000 Ohm						
<b>A/D Typ</b>	24Bit Sigma Delta mit ±8,388,608 internen Zählungen						
<b>Betriebsumgebung</b>	Temperatur: -10 bis +50°C umgebend (14 °F bis 122 °F) Luftfeuchtigkeit: <90% nicht kondensierend						
<b>Anzeige</b>	LCD mit 4 alphanumerischen Anzeigen und LED-Hintergrundbeleuchtung: Hauptdisplay: 6 x 28.4mm (1,12") hohe Ziffern mit Einheiten und Statusanzeigen 2. Display: 9 x 17.6 mm (0,7") Ziffern mit Einheiten 3. Display: 8 x 6.1 mm (0,2") Ziffern 4. Display: 4 x 7.6 mm (0,3") Ziffern						
<b>Konfiguration und Kalibrierung</b>	Volldigital mit visuellen Hinweisen in Form von einfachen Nachrichten						
<b>Digitalfilter</b>	Schiebefenster Durchschnitt von 0,1 bis 30,0 Sekunden						
<b>Nullbereich</b>	Einstellbar von +/- 2% bis +/- 20% der Gesamtkapazität						
<b>Standard Stromverbrauch</b>	12 bis 24VDC (15 VA max) - ON/OFF Taste mit Speicherfunktion						
<b>Varianten</b>	<b>AC</b>	AC Netzteil Eingang: 110/240VAC 50/60Hz Ausgang: 12VDC 15VA					
	<b>Batterie</b>	2,5AH NiMH wiederaufladbarer Batteriepack Eingang Ladegerät: 110/240VAC 50/60Hz Ausgang: 12VDC					
<b>Optische Datenübertragung</b>	Magnetisch gekoppelte Infrarot-Kommunikation Adapterkabel erhältlich für RS232 oder USB						
<b>Korrektur</b>	10 Linearisierungspunkte						
<b>Serielle Ausgänge</b>	Seriell 1A: RS-232 serielle Schnittstelle für Fernanzeigen, Netzwerk oder Druckerunterstützung. Seriell 1B: RS485 Übertragung nur für Fernanzeige Übertragungsrate: 1200, 2400, 4800, 9600, 19200, 57600 Baud						
<b>Programmierbare Funktionstasten</b>	3						
<b>Betriebsmodi</b>	Einbereich, Zweibereich, Mehrbereich-Intervall						
<b>Kalenderuhr, batteriegepuffert</b>	Batterielebensdauer von mind. 10 Jahren						
<b>Anwendungssoftware</b>	<b>K401</b>	<b>K402</b>	<b>K404</b>	<b>K405</b>	<b>K410</b>	<b>K411</b>	<b>K412</b>
<b>Funktionen</b>	Kunden-spezifischer Ausdruck, kunden-spezifisches Umschalten, Zählen, Haltefunktion, Spitzenwert halten, automatische Ausgabe und Summierung		Wägebrücke	Statische Achse	1 Material	6 Materialien	20 Materialien
			Verwiegung in einem oder zwei Durchgängen Zugeordnete LKW-Taste Kundenspez. Ausdruck Temporäre LKW-IDs Taravoreinstellung LKW Etiketten		Bis zu 10 Dosierschritte 3 Füllgeschwindigkeiten Prozessschritte: Dosieren, Füllen und Pulse Füllkorrektur über Nachlaufkompensierung und Klappensteuerung (Jogging) Negativdosierung Dosierungsunterbrechung Echtzeitgesteuerte Mehrfachdosierung		
<b>Produkte/Rezepte</b>	1	250	250 LKWs		100 Rezepte		
<b>Analogausgang * (M4401)</b>	1		-		1		-
<b>Schaltpunkte</b>	8						
<b>Zusätzliche Schnittstellen *</b>	Modul: RS232/RS232 Modul: RS232/RS485 Modul: RS485/RS485						
<b>Eingabetaste *</b>	4 Tasten						
<b>Datenspeicher * (M4501)</b>	1						
<b>Ethernet * (M4223-USER)</b>	1						
<b>Gehäuseoptionen</b>	<b>R420</b>		<b>R423</b>		<b>R427</b>		
<b>Gehäusematerialien</b>	ABS		Edelstahl		Edelstahl		
<b>Verpackungsgewichte</b>	Indikator: 1kg (35 oz)		Indikator: 1.2kg (42 oz)		Indikator: 3kg (106 oz)		
<b>Umgebungsbedingte Schutzart IP (Schalttafeleinbau, hintere Abdeckung oder Vollgehäuse)</b>	IP65		IP66		IP66		

R420 hintere Abdeckung für IP65 Stand-Alone-Gerät		R420 Klammern		R427 Klammer
				
hintere Abdeckung	hintere Abdeckung mit Tischständer	Edelstahl Wandbefestigung M4003	Edelstahl Pfostenbefestigung M4004	Edelstahl Tisch/Wand/Pfostenbefestigung

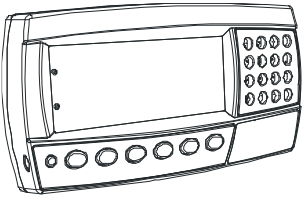
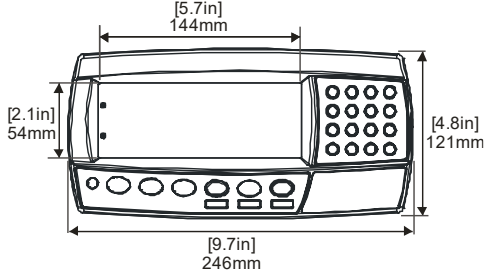
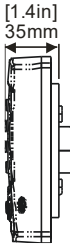
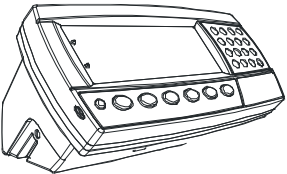
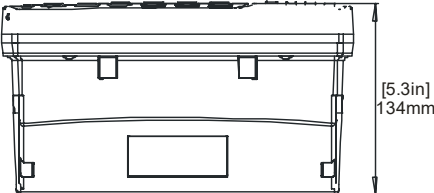
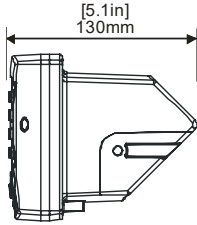
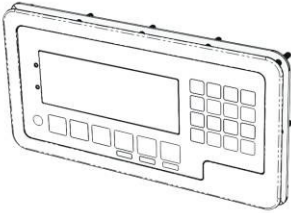
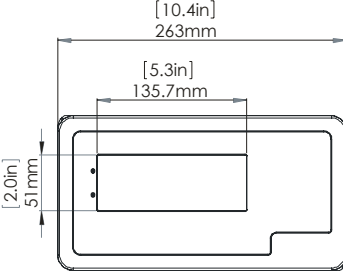
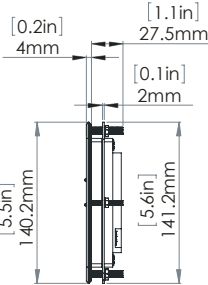
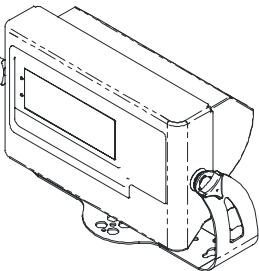
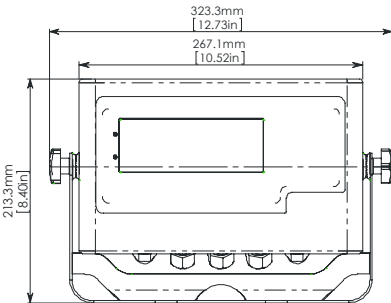
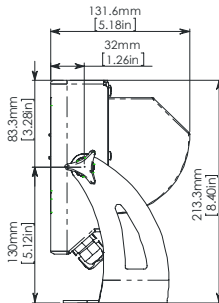
R420-ABS Schalttafeleinbau		
		
R420-ABS mit hinterer Abdeckung		
		
R423- Edelstahl Schalttafeleinbau		
		
R427- Edelstahl Vollgehäuse		
		

Die Spezifikationen können ohne Vorankündigung aufgrund von Verbesserungen geändert werden. Die Abbildungen sind nur Richtwerte und Abweichungen zwischen Produkten können sich ergeben.

\*Optionale Module